

PRESSOSTATS & THERMOSTATS

SERIE U



PRINCIPE

Les appareils de cette série sont équipés d'une articulation à lame métallique ❶ procurant à l'appareil une grande stabilité de réglage ainsi qu'une excellente tenue aux chocs et aux vibrations.

Cette lame ne subit théoriquement aucun effort du fait que la force exercée par le capteur ❷ est opposée à la force du ressort de gamme ❸. Cette solution technique (Brevet n° 86-08-498) permet d'obtenir une mécanique pratiquement linéaire tout en assurant un maintien rigoureux des pièces en mouvement.

Ces appareils sont réalisés dans un boîtier étanche en matériaux composites.

Les pièces constituant le mécanisme intérieur sont pour la plupart dans le même matériau que le boîtier.

Le réglage du point de consigne s'effectue par l'intermédiaire d'un bouton de réglage extérieur ❹, le réglage de l'écart ❺ est accessible de l'intérieur du boîtier.

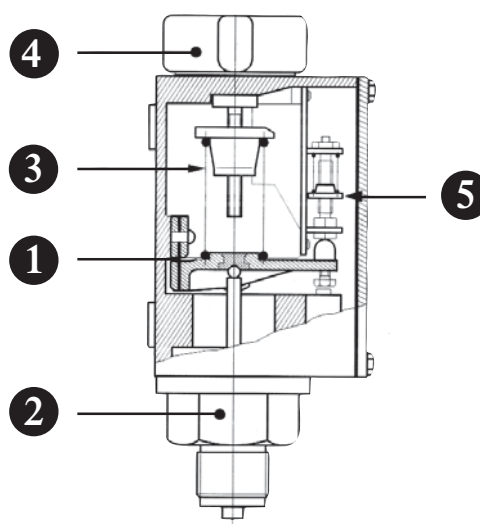

CARACTÉRISTIQUES

● MÉCANIQUES

Boîtier :

- Polyarylamide renforcé de 50 % de fibre de verre.
- Couvercle polycarbonate.
- IP65 (suivant EN60529).

Élément de pression :

- Membrane NBR et flasque laiton (membrane FKM pour application oxygène ou membrane EPDM en option).
- Raccord pression 1/2 GM suivant EN837-1 ou 1/4 GF.

Élément de température :

- Capillaire 2 m + bulbe Ø 9 x 120 mm
- Matière cuivre.

Connexion électrique :

- Bornier interne 3 fils (2,5 mm²).
- Presse-étoupe ISO M20 pour câble Ø 7,5 - 13 mm.

Généralités :

- Température ambiante d'utilisation : -20 à 60°C.
- Température du fluide (pour pressostat) : -20 à 100°C.

Poids :

700 gr.

Option :

- Pressostats : raccord à souder, robinet d'isolement, siphon, capillaire
 - Thermostats : doigt de gant laiton ou inox 316 L, presse-étoupe de capillaire
 - Vis de réglage du point de consigne (au lieu du bouton ❹).
- (A préciser à la commande).

● ÉLECTRIQUES

Fonction électrique	Pouvoir de coupure (résistif)				Type d'inverseur
	Alternatif		Continu		
06	10 A	240 V	0,3 A	110 V	écart réglable
10	5 A	240 V	0,2 A	110 V	faible écart fixe

Les pouvoirs de coupure indiqués dans ce tableau, permettent d'obtenir dans les conditions optimales d'utilisation, une durée de vie de 300 à 500000 cycles pour la fonction 06 et de 100000 cycles pour la fonction 10.

La fonction 06 autorise un pouvoir de coupure de 16 A / 240 VCA (résistif). Sa durée de vie dans ces conditions d'utilisation est d'environ 100000 cycles.

● AGRÉMENT :

Sécurité incendie : APSAD

Usage domestique : NF EN60730-2-6 (uniquement UP-N, K, P, Q)



CODIFICATION

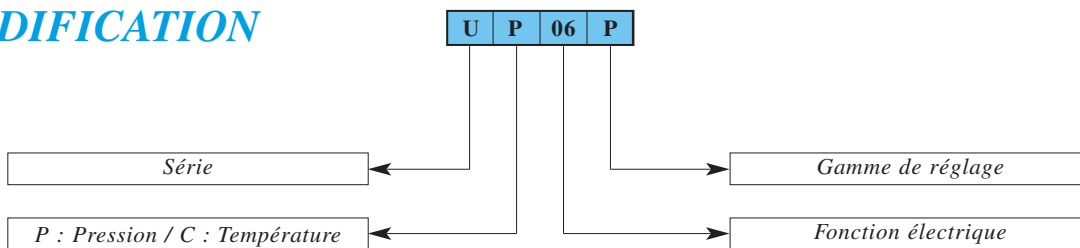

PERFORMANCES

● PRESSOSTATS

TYPE	GAMME (bar)	PRESSION MAXI (bar)	ECART (bar)		
			FIXE 10	AJUSTABLE 06	
				mini ≤	maxi ≥
UP - N	0,2 à 2	10	0,09	0,18	1
UP - K	0,5 à 5	10	0,1	0,2	1
UP - P	1 à 10	20	0,2	0,4	2
UP - Q	2 à 25	40	0,5	1	4
UP - R	4 à 40	60	1,2	2,5	8

● THERMOSTATS

TYPE	GAMME (° C)	TEMPÉRATURE MAXI (° C)	ECART (° C)					
			FIXE 10		AJUSTABLE 06			
					mini ≤		maxi ≥	
			B	H	B	H	B	H
UC - G	- 20 à 45	55	3,0	0,8	5,5	1,5	15	5
UC - P	20 à 95	105	3,5	1,0	6,5	1,6	20	5
UC - R	45 à 120	135	3,8	1,0	7,0	1,6	20	5
UC - T	115 à 210	225	3,5	1,2	6,5	2,5	17	6
UC - V	150 à 250	265	4,0	1,5	7,6	2,5	20	6

Les colonnes **B** et **H** correspondent respectivement aux écarts en **Bas** et en **Haut** de gamme.

ENCOMBREMENTS (mm)

THERMOSTATS

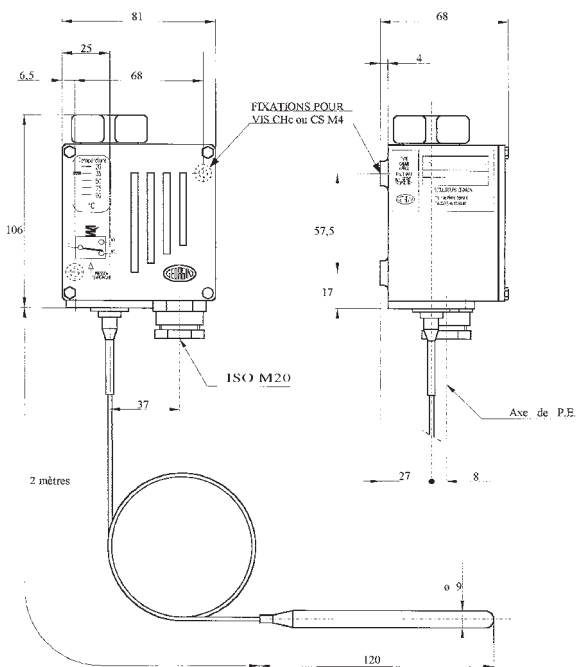

PRESSOSTATS

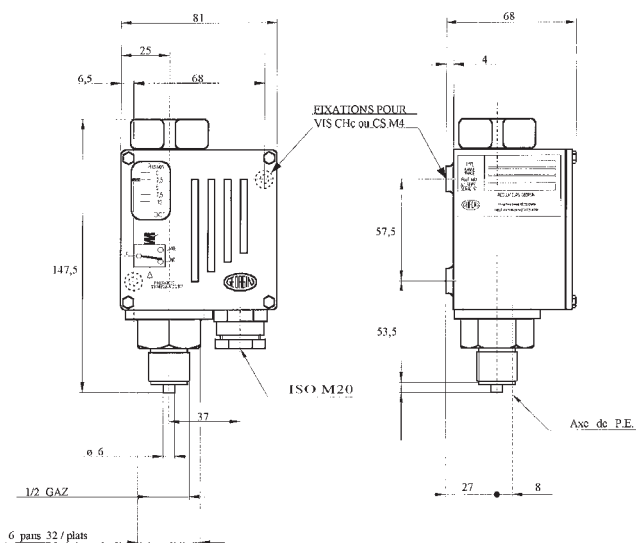

SÉRIE "U"

MONTAGE

• PRESSOSTATS

- ✧ Utiliser les clés adaptées au raccord et ne jamais se servir du boîtier pour le serrage.
- ✧ Couple de serrage maximum du raccord manométrique \Rightarrow 5 m.kg.
- ✧ Couple de serrage maximum sur les vis du boîtier \Rightarrow 0,025 m.kg.
- ✧ Vérifier que les tubes d'arrivée de pression n'exercent aucune contrainte mécanique sur le raccord ou le boîtier.
- ✧ Il est conseillé d'éliminer les pulsations à l'aide d'un tube capillaire et de limiter les coups de bélier et vibrations.
- ✧ Respecter les conditions environnementales et fluidiques correspondant aux caractéristiques des appareils.
- ✧ Si dispositions spéciales, nous consulter.

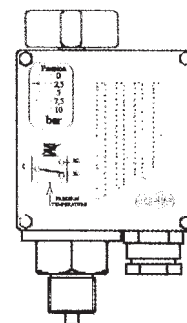

• THERMOSTATS

- ✧ Ne pas contraindre le capillaire qui doit conserver sa souplesse pour la transmission du signal. (\varnothing mini 80 mm)
- ✧ Contrôle de fluides \Rightarrow recommandé à l'aide d'un doigt de gant entièrement plongé perpendiculairement au flux.
- ✧ Contrôle de surface \Rightarrow bulbe fixé par colliers sur la tuyauterie sous calorifuge.
- ✧ Toute fixation d'interfaçage adaptable. Sauf spécifications particulières, le bulbe ne doit pas être installé horizontalement.

SCHEMA ELECTRIQUE (HORS CONTRAINTE)

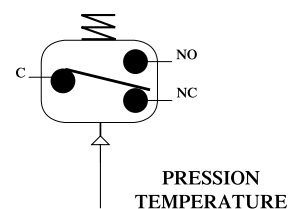

CÂBLAGE

- ✧ Presse-étoupe ISO M20 \Rightarrow capacité de serrage \varnothing 7,5 à 13 mm.
- ✧ Bornier interne 3 fils \Rightarrow capacité 2,5 mm².
- ✧ Après câblage, le test de boucle ne doit être effectué que par la variation de la mesure. Aucune intervention ne doit être effectuée directement sur le contact.

RÉGLAGE

- ✧ Les courbes "A" et "B" représentent un cycle (\curvearrowright et \curvearrowleft) de variation de la mesure (pression ou température).
- ✧ Le bouton ou la vis extérieure de réglage de gamme permet d'en ajuster le point de consigne à l'aide de la réglette en façade (indication à la baisse de contrainte).
- ✧ La courbe "A" correspond à l'évolution de cette mesure avec la fonction 10 (écart fixe) ou la fonction 06 (écart réglé au mini).
- ✧ La fonction 06 permet en outre de modifier l'écart entre l'enclenchement et le déclenchement du contact. Cette disposition, représentée par la courbe "B", est réalisée en comprimant le ressort d'écart à l'aide de la molette située en façade à l'intérieur du boîtier.
- ✧ En agissant sur le bouton de réglage extérieur, la valeur des points haut et bas est modifiée. En agissant sur la molette interne d'écart, seul le point haut est modifié.
- ✧ Pour un réglage précis, utiliser un instrument de contrôle. Soumettre l'appareil à la pression ou la température désirée. Manœuvrer le bouton extérieur afin d'obtenir le basculement du contact à la baisse. Dans le cas d'un réglage d'écart, comprimer le ressort d'écart à l'aide de la molette interne. Observer le fonctionnement et retoucher si nécessaire.

