

# PRESOSTATOS / TERMOSTATOS

---

## SERIE U



## PRINCIPIO

Los aparatos de esta serie están equipados con una articulación de lámina metálica ❶ que da al aparato una gran estabilidad para el ajuste, así como una excelente resistencia a golpes y vibraciones.

Dicha lámina no sufre teóricamente ningún esfuerzo, ya que la fuerza ejercida por el sensor ❷ se opone a la fuerza del resorte de rango ❸. Esta solución técnica (patente nº 86-08-498) permite obtener una mecánica prácticamente lineal al mismo tiempo que se garantiza la estabilidad absoluta de las piezas en movimiento.

Estos aparatos son fabricados dentro de una caja estanca con materiales compuestos.

La mayoría de las piezas que constituyen el mecanismo interior están compuestas por el mismo material que el de la caja.

El ajuste del punto de consigna se efectúa mediante el botón de ajuste exterior ❹; se puede ajustar la variación ❺ desde el interior de la caja.

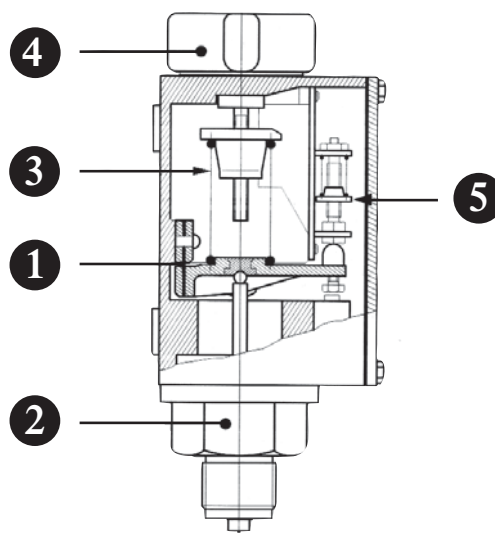

## CARACTERÍSTICAS

### ● MECÁNICAS

- Caja:**
- Poliamida reforzada con un 50% de fibra de vidrio.
  - Tapa de policarbonato.
  - IP65 (según EN60529).
- Elementos de presión:**
- Membrana en NBR y disco de latón. (membrana de FKM para aplicación de oxígeno, o membrana EPDM opcional).
  - conexión 1/2 GM según EN837-1, ó 1/4 GF.
- Elementos de temperatura:**
- Capilar de 2 m + bulbo Ø 9 x 120 mm.
  - Cobre.
- Conexión eléctrica:**
- Caja de terminales interna con 3 cables (2,5 mm<sup>2</sup>).
  - Prensaestopas ISO M20 para cable Ø de 7,5 a 13 mm.
- Generalidades:**
- Temperatura ambiente de uso: de -20 a 60 °C.
  - Temperatura del fluido (para presostato): de -20 a 100 °C.
- Peso:**
- 700 grs.
- Opcional:**
- Presostatos: racor para soldar, válvula, sifón y capilar.
  - Termostatos: vaina de latón o acero inoxidable 316L, prensaestopa de capilar.
  - Tornillo de ajuste del punto de consigna (en lugar del botón ❹). (A precisar en el pedido).

### ● ELÉCTRICAS

Contacto eléctrico	Potencia de corte (resistente)				Tipo de inversor
	Alterna		Continua		
06	10 A	240 V	0,3 A	110 V	variación ajustable
10	5 A	240 V	0,2 A	110 V	débil variación fija

Las potencias de corte indicadas en esta tabla permiten obtener, en condiciones óptimas de uso, una vida útil de 300 a 500.000 ciclos para la función 06 y de 100.000 ciclos para la función 10.

**La función 06 autoriza una potencia de corte de 16 A / 240 VAC (resistente).** Su vida útil en estas condiciones de uso es de unos 100.000 ciclos.

### ● CERTIFICACIÓN

Seguridad contra incendio APSAD

USO domestico : NF EN60730-2-6 (solamente UP-N, K, P, Q)



# CODIFICACIÓN

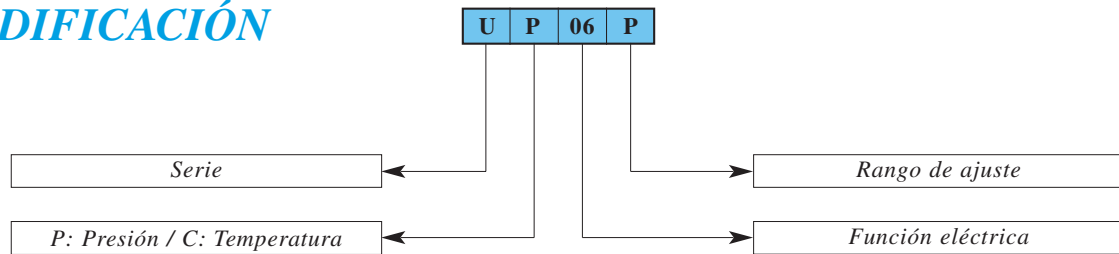

## ESCALAS

### ● PRESOSTATOS

TIPO	RANGO (bar)	PRESIÓN MÁX. (bar)	DIFERENCIAL (bar)		
			FIJO		AJUSTABLE
			10	06	
			mini ≤	maxi ≥	
UP - N	0,2 a 2	10	0,09	0,18	1
UP - K	0,5 a 5	10	0,1	0,2	1
UP - P	1 a 10	20	0,2	0,4	2
UP - Q	2 a 25	40	0,5	1	4
UP - R	4 a 40	60	1,2	2,5	8

### ● TERMOSTATOS

TIPO	RANGO (° C)	TEMPERAT. MÁX. (° C)	DIFERENCIAL (° C)					
			FIJO		AJUSTABLE			
			10		06		06	
				mini ≤	maxi ≥			
			I	S	I	S	I	S
UC - G	- 20 a 45	55	3,0	0,8	5,5	1,5	15	5
UC - P	20 a 95	105	3,5	1,0	6,5	1,6	20	5
UC - R	45 a 120	135	3,8	1,0	7,0	1,6	20	5
UC - T	115 a 210	225	3,5	1,2	6,5	2,5	17	6
UC - V	150 a 250	265	4,0	1,5	7,6	2,5	20	6

Las columnas I y S corresponden respectivamente a los diferenciales Inferior (I) y Superior (S) del rango.

## MEDIDAS (mm)

### TERMOSTATOS

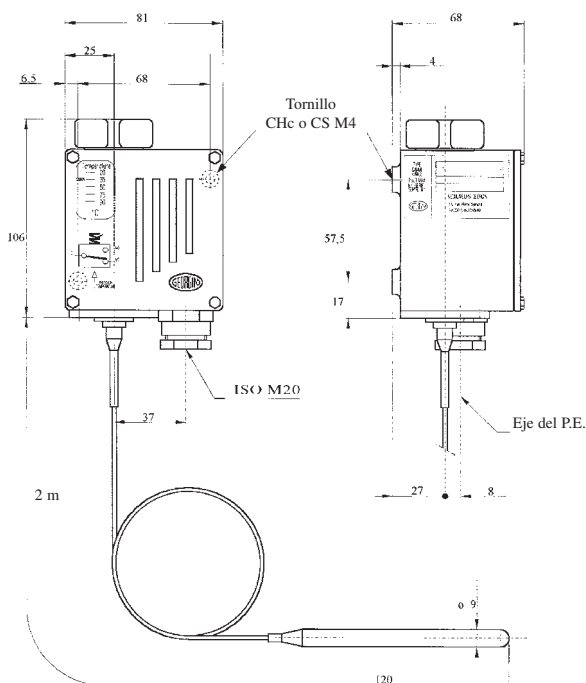

### PRESOSTATOS

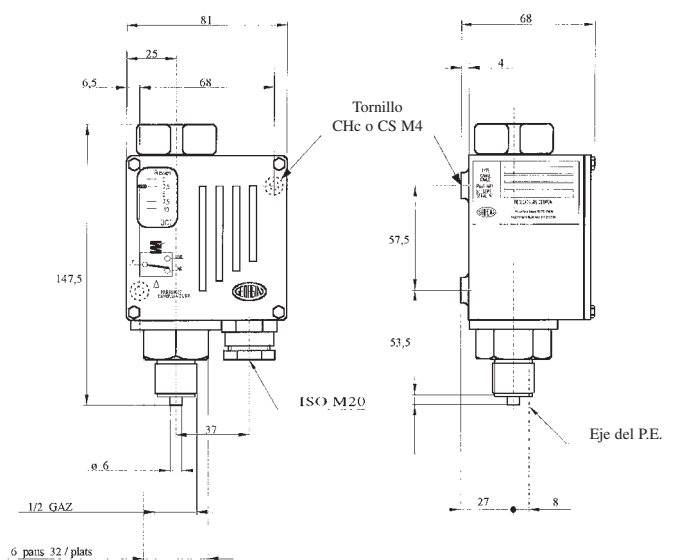

# SERIE "U"

## MONTAJE

### • PRESOSTATOS

- ✦ Utilice las llaves adaptadas al racor y no se sirva nunca de la caja para el apriete.
- ✦ Par de apriete máximo del racor manométrico  $\Rightarrow$  5 m.kg
- ✦ Par de apriete máximo sobre los tornillos de la caja  $\Rightarrow$  0,025 m.kg.
- ✦ Compruebe que los tubos de llegada de presión no ejerzan ninguna resistencia mecánica al racor o la caja.
- ✦ Es conveniente amortiguar las pulsaciones mediante un tubo capilar y limitar golpes de ariete y vibraciones.
- ✦ Respete las condiciones del entorno y del fluido correspondientes a las características de los aparatos.
- ✦ En caso de disposiciones especiales, consúltenos.

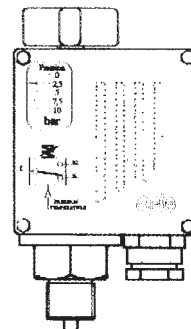

### • TERMOSTATOS

- ✦ No torcer el capilar, ya que debe conservar su flexibilidad para la transmisión de la señal ( $\varnothing$  mín. 80 mm).
- ✦ Control de fluidos  $\Rightarrow$  recomendamos una vaina completamente sumergida de manera perpendicular al flujo.
- ✦ Control de superficie  $\Rightarrow$  bulbo fijado mediante anillos a la tubería con aislamiento calorífugo.
- ✦ Se puede adaptar cualquier fijación

### ESQUEMA ELÉCTRICO (SIN RESISTENCIA)

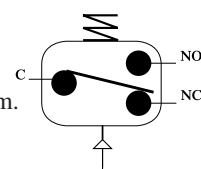

PRESIÓN  
TEMPERATURA

## CABLEADO

- ✦ Prensaestopas ISO M20  $\Rightarrow$  capacidad de apriete  $\varnothing$  de 7,5 a 13 mm.
- ✦ Caja de terminales interna con 3 cables  $\Rightarrow$  capacidad 2,5 mm<sup>2</sup>.
- ✦ Tras el cableado, la prueba de bucle sólo puede efectuarse por la variación de la resistencia. No debe efectuarse ninguna intervención directa sobre el contacto.

## AJUSTE

- ✦ Las curvas "A" y "B" representan un ciclo ( $\curvearrowright$  y  $\curvearrowleft$ ) de variación de la resistencia (presión o temperatura).
- ✦ El botón exterior de ajuste del rango permite ajustar el punto de consigna mediante la regleta situada en la parte delantera (aviso cuando baja la resistencia).
- ✦ La curva "A" corresponde a la evolución de dicha resistencia con la función 10 (variación fija) o la función 06 (variación ajustada al mínimo).
- ✦ La función 06 permite además modificar la variación entre la conexión y la desconexión del contacto. Esta disposición, representada por la curva "B", se realiza comprimiendo el resorte de variación mediante la ruedecilla situada en la pared interior de la caja.
- ✦ Si se acciona el botón de ajuste exterior, el valor de los puntos alto y bajo queda modificado. Si se acciona la ruedecilla interna de variación, únicamente se modifica el punto alto.
- ✦ Para un ajuste preciso, utilice un instrumento de control. Debe someterse el aparato a la presión o la temperatura deseada. Manipule el botón exterior con objetivo de lograr el basculamiento del contacto a la baja. En caso de realizar un ajuste del diferencial, apretar el muelle del diferencial mediante la ruedecilla interna. Observar el funcionamiento y retocar en caso necesario.

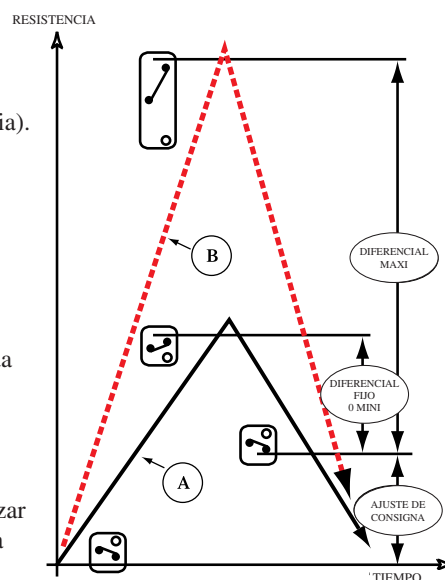

• FRANCIA (siège) :  
REGULATEURS GEORGIN  
14-16, rue Pierre Sépard 92320 CHATILLON  
Tel. : (+33) 1 46 12 60 00 Fax : (+33) 1 47 35 93 98  
E-mail : regulateurs@georgin.com

• BELGICA :  
REGULATEURS GEORGIN  
avenue Reine Astrid 164 - 1780 WEMMEL  
Tel. : (+32) 2 735 5475 Fax : (+32) 2 735 1679  
E-mail : info@georgin.be

www.georgin.com